

**INFORMATIONS POUR LES PREMIERS ET SECONDS
INTERVENANTS
GUIDE D'INTERVENTION EN CAS D'URGENCE**

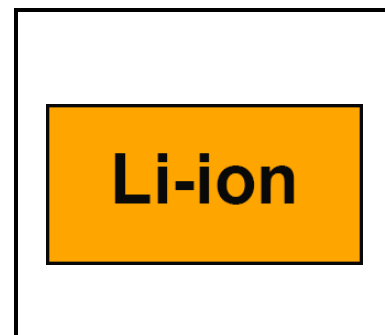

GMC HUMMER EV
Camion / VUS
Batterie Li-ion









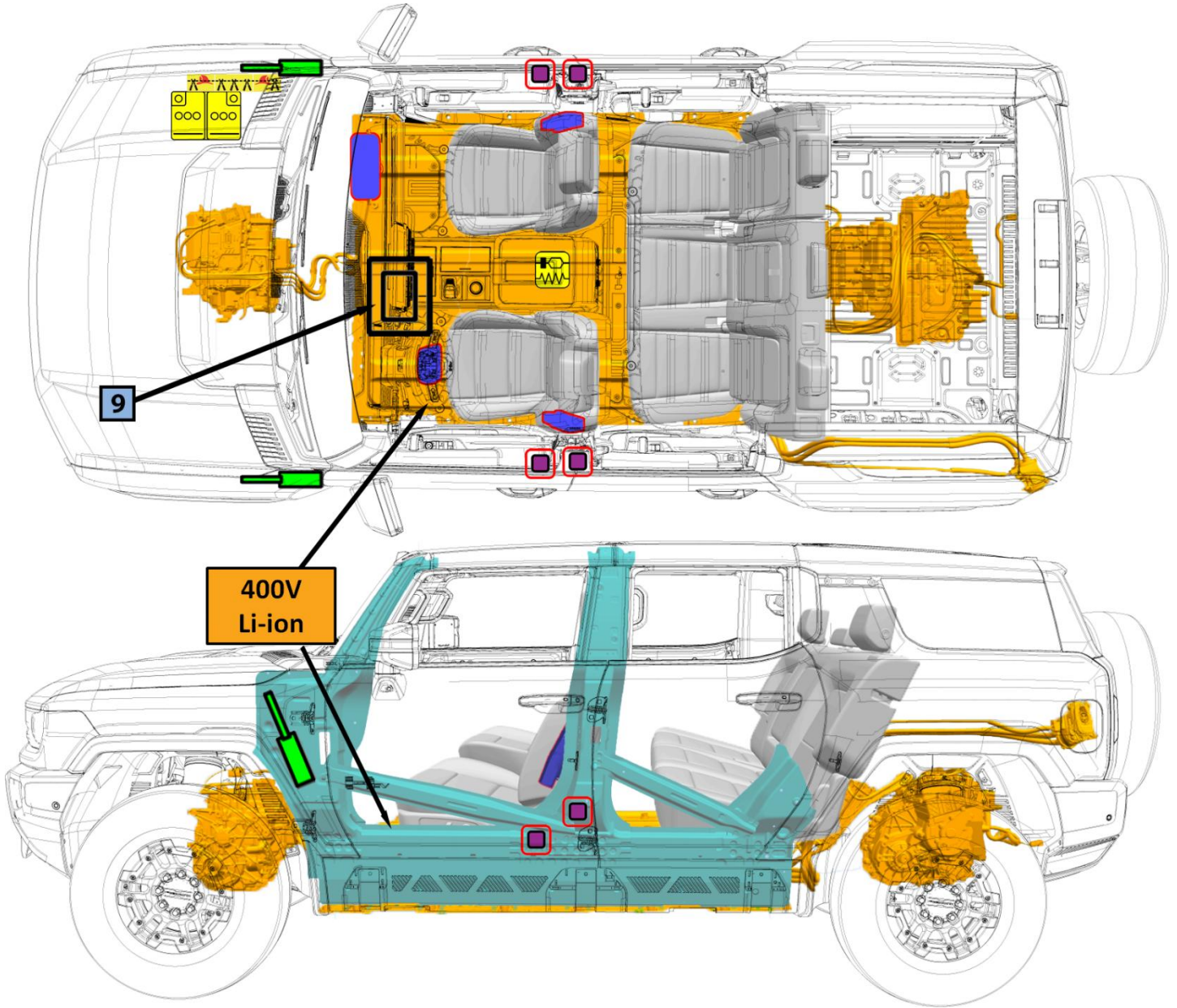



CONTENU

0. Fiche de secours	Page	3
1. Identification / reconnaissance	Page	4
2. Immobilisation / stabilisation / levage	Page	5
3. Désactiver les risques directs / réglementations de sécurité	Page	6
4. Accès aux occupants	Page	8
5. Énergie stockée / liquides / gaz / solides	Page	11
6. En cas d'incendie	Page	11
7. En cas d'immersion	Page	12
8. Remorquage / transport / rangement	Page	12
9. Informations supplémentaires importantes	Page	13
10. Explication des pictogrammes utilisés	Page	13

0. Fiche de secours



	Sacs gonflables		Gonfleur à gaz stocké		Prétensionneur de ceinture de sécurité		Unité de commande SRS		Vérin à gaz/ Ressort préchargé
	Zone de haute résistance		Zone nécessitant une attention spéciale		Batterie basse tension		Bloc-batterie haute tension		Composant de câble d'alimentation haute tension
	Emplacement de coupe du câble								

1. Identification / reconnaissance



Informez le Centre et tous les intervenants qu'un véhicule électrique est impliqué.



L'absence de bruit du moteur ne signifie pas que le véhicule est éteint : le véhicule est capable de se déplacer jusqu'à ce qu'il soit complètement hors tension. Porter toujours l'équipement de protection personnelle approprié.

Emblèmes et badges



En plus des images extérieures présentées sur la page de couverture, le HUMMER EV peut être identifié par un badge qui apparaît sur de nombreux panneaux, notamment :

- l'applique lumineuse sur la calandre avant
- feux arrière
- les portes avant
- rétroviseurs extérieurs
- les seuils de porte
- volant



Informations sur les batteries haute tension



La batterie est un bloc Li-ion haute tension (classe B), qui est monté sous le véhicule et constitue une partie structurelle du plancher.



Étiquette d'avertissement de la batterie

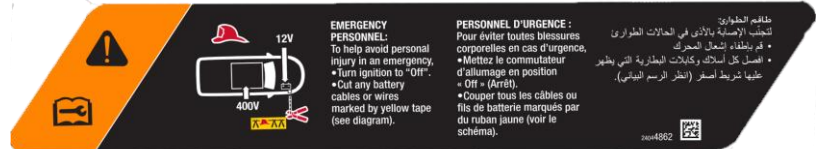
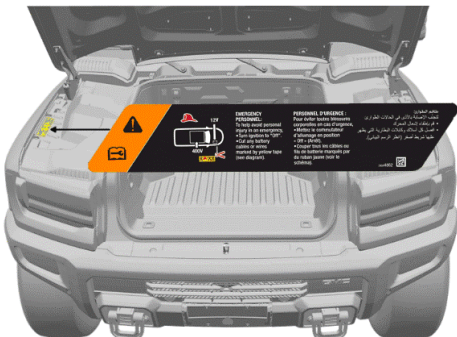

2. Immobilisation / stabilisation / levage



IMMOBILISER LE VÉHICULE

- Bloquer les roues.
- Suivre les procédures pour les véhicules conventionnels.

Frein électrique de stationnement (EPB)



Application du frein de stationnement électrique

Presser momentanément l'interrupteur EPB. Le témoin rouge d'état du frein de stationnement clignote et reste allumé une fois que l'EPB est complètement appliqué.

Desserrement du frein de stationnement électrique

1. Mettre le contact.
2. Maintenir enfoncée la pédale de frein en :
3. Presser momentanément l'interrupteur EPB.

L'EPB est relâché lorsque le témoin rouge d'état du frein de stationnement est éteint.

Levier de changement de vitesse de l'unité d'entraînement électrique

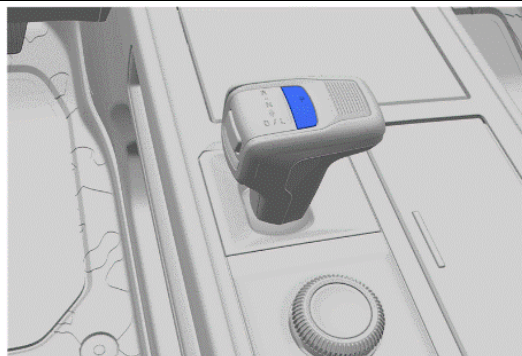

Passage à la position de stationnement (P)

Appuyer sur le bouton situé sur le dessus du levier de vitesses pour passer en position P (stationnement).

Bouton de marche/arrêt (2024-2025)

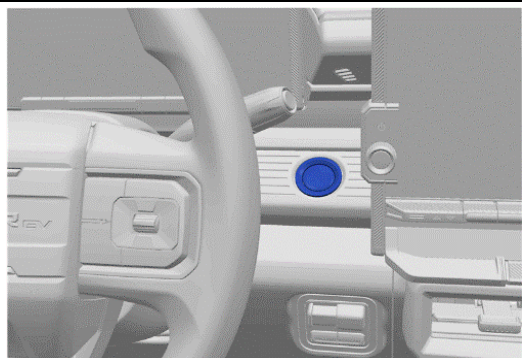

Pour couper le contact, appuyer sur le bouton situé en haut du levier de vitesses pour passer en P (stationnement) et appuyer sur le bouton POWER (mise sous/hors tension).

Ou appuyer sur le bouton POWER et le maintenir enfoncé. L'unité d'entraînement électrique passe à P (stationnement) puis s'arrête automatiquement.

Démarrage mains libres (2026 et par la suite)

Ce véhicule n'a PAS de bouton de mise en marche. Le véhicule s'éteint lorsqu'il est embrayé en position de stationnement (P), que la ceinture de sécurité est déboutée et que la porte est ouverte pour que le conducteur sorte. Un symbole « Vehicle Off » (Véhicule éteint) s'affiche dans l'écran d'infodivertissement et peut être utilisé pour éteindre le véhicule. Si une collision est détectée, un écran supplémentaire d'arrêt du véhicule d'urgence s'affiche et on peut le toucher pour éteindre le véhicule. Se reporter à la section 3 pour des détails supplémentaires.



Points de levage

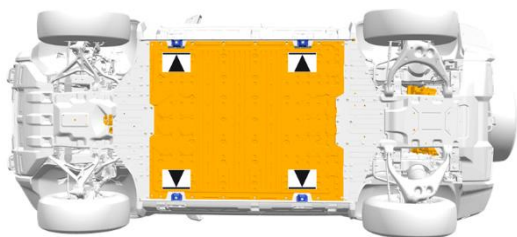

Des emplacements sur la carrosserie du véhicule, sont à utiliser comme points de levage primaires. NE PAS utiliser ces emplacements comme points de fixation pour déplacer ou arrimer le véhicule.

Ne PAS soulever le véhicule à partir d'un emplacement de batterie haute tension.

3. Désactiver les risques directs / réglementations de sécurité

Alerte et atténuation de l'emballement thermique



Le véhicule est équipé d'un système de gestion de la batterie 12 V avec détection interne des défauts, y compris une alerte et atténuation de l'emballement thermique pour la batterie haute tension.

Pour garder l'alerte et atténuation de l'emballement thermique disponible, NE PAS désactiver la batterie 12 V.

Les systèmes de sécurité automatiques sont activés lorsque la puissance basse tension est disponible.

Une alimentation 12 V est requise pour que le système de gestion de batterie haute tension fonctionne. Le système est conçu pour détecter des défaillances internes et, au besoin, activer l'atténuation de l'emballement thermique. Une notification « Battery Danger Detected, Safely Exit Vehicle » (Danger lié à la batterie détecté, sortez du véhicule de façon sécuritaire) peut s'afficher sur le tableau de bord avec des renseignements supplémentaires, une tentative d'appel OnStar peut être effectuée et l'avertisseur, le carillon et les feux de détresse peuvent s'activer. Les conseillers OnStar sont formés pour contacter les premiers répondants.

NE PAS désactiver la batterie 12 V pour désactiver l'avertisseur.

Bouton d'alimentation (2024-2025)

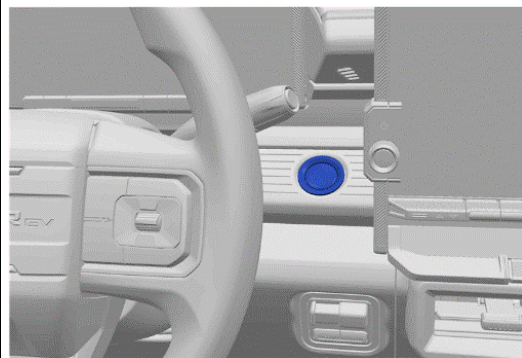

Si le véhicule est déjà en stationnement, appuyer sur le bouton POWER pour désactiver la propulsion du véhicule.

Ou appuyer sur le bouton POWER et le maintenir enfoncé. L'unité d'entraînement électrique passe à P (stationnement) puis s'arrête automatiquement.



Le système haute tension peut rester sous tension même le contact est coupé.

Démarrage mains libres (2026 et par la suite)

Mise hors tension

Lorsque le cycle de conduite a été terminé et que le véhicule est embrayé en position de stationnement (P), le véhicule s'éteindra une fois que la ceinture de sécurité est déboutée et la porte est ouverte pour que le conducteur puisse sortir.

Le véhicule peut également être éteint en appuyant sur le symbole « Vehicle Off » (Éteindre le véhicule) sur l'écran d'infodivertissement.

Si le véhicule n'a pas été mis hors de la position P (stationnement), il ne s'éteindra pas en fonction de la détection de sortie du conducteur et devra être éteint en appuyant sur le symbole « Vehicle Off » (Éteindre le véhicule) ou en attendant le délai d'extinction automatique.

Si une collision est détectée, une icône supplémentaire d'arrêt du véhicule d'urgence apparaît sur l'affichage et peut être enfoncée pour éteindre le véhicule.



Le système haute tension peut rester sous tension même le contact est coupé.

Accès intérieur à l'ouverture du capot

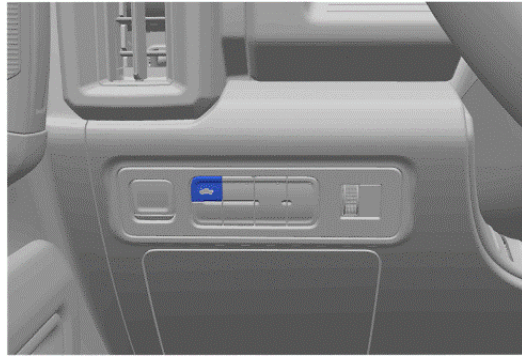

Fonctionnement de la mise en/hors fonction

Pour ouvrir le capot, appuyer sur le bouton du tableau de bord, à gauche du volant.

Pour fermer le capot, appuyer sur le bouton et le maintenir enfoncé jusqu'à ce que le capot se ferme.

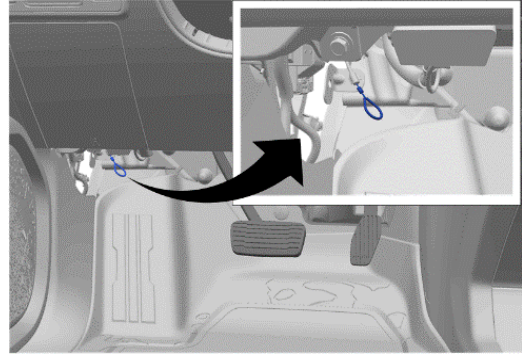

Fonctionnement manuel

Le câble de déverrouillage manuel est situé sur le côté extérieur de l'espace pour les pieds du conducteur.

Tirer fermement sur le câble d'ouverture du capot deux fois pour libérer le capot. Il se trouve sur le côté inférieur gauche du tableau de bord.

Accès extérieur à l'ouverture du capot

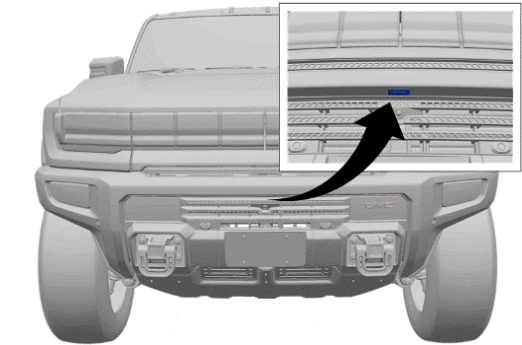

Fonctionnement de la mise en/hors fonction

Pour ouvrir ou fermer le capot, appuyer une fois sur le pavé tactile situé au centre du carénage avant, lorsque les émetteurs RKE se trouvent à moins de 1 m (3 pi).

Fonctionnement manuel

Presser et relâcher le pavé tactile sur le tableau de bord avant. Soulever le capot pour l'ouvrir.

Pour fermer le capot, tirer le capot vers le bas jusqu'à ce qu'il soit fixé dans le loquet. Lorsque le capot est dans le loquet, il se ferme automatiquement.



Accès à la boucle pour les premiers répondants.

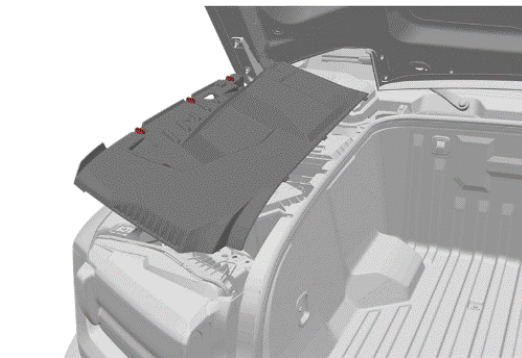

Pare-vue du compartiment avant

1. Tourner les 3 retenues d'un quart de tour sur le pare-vue.
2. Soulever le bord extérieur du pare-vue et tirer sur le panneau pour le retirer.

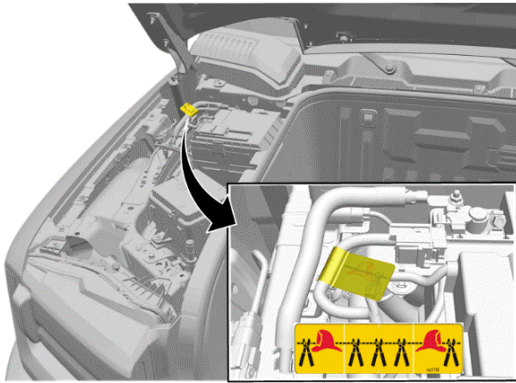

Boucle pour les premiers répondants.

Couper la boucle pour les premiers répondants à deux endroits, des deux côtés du ruban jaune, puis retirer la section de câble coupée du véhicule. S'assurer que les coupes sont nettes et qu'il n'y a pas de risque que des fils lâches se touchent.

Cette coupure désactivera la haute tension.

Les coussins gonflables peuvent être désactivés en retirant le câble négatif de la batterie 12 V. Ceci est destiné à désactiver l'alerte et l'atténuation de l'emballement thermique. Envisager toute manipulation des dispositifs électriques du véhicule (volant, sièges électriques, glaces, etc.) avant de désactiver la batterie 12 V.

NE COUPER AUCUN CÂBLE HAUTE TENSION DE COULEUR ORANGE.



Après avoir désactivé la boucle de coupure pour les premiers répondants, attendre au moins 1 minute pour permettre à l'énergie haute tension de se décharger.

VÉHICULE À UNE STATION DE CHARGE :

Si possible, terminer la charge en retirant la poignée de charge du véhicule. Si elle est activée, l'alarme antivol du véhicule peut se déclencher. Si la poignée de charge ne se déverrouille pas, une boucle de déverrouillage manuelle se trouve dans le passage de roue arrière gauche.

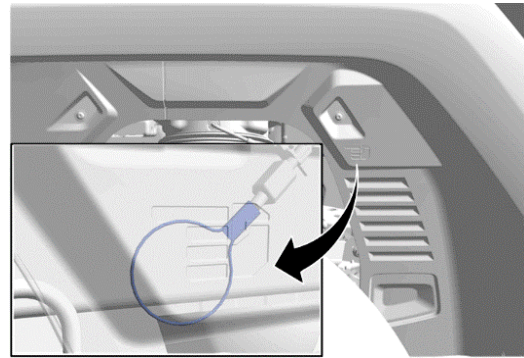

La poignée de charge commune est montrée; Le chargeur réel / l'entrée de charge du véhicule peut varier selon l'année-modèle et la région.



4. Accès aux occupants

Se reporter à la *Fiche de secours* du véhicule pour des illustrations supplémentaires qui montrent l'emplacement des composants structurels à haute résistance, des composants à haute tension et des composants de sécurité.

Vitres du véhicule et panneaux de toit amovibles

-  - Le pare-brise est fabriqué en verre feuilleté
-  - Les glaces de portes, les glaces de custodes arrière et la glace arrière sont fabriquées en verre trempé
-  - Les panneaux de toit amovibles sont en polycarbonate.

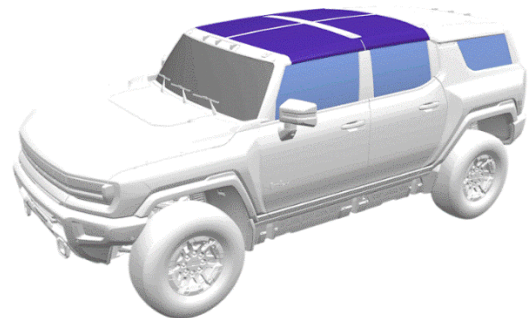

Ouverture d'une porte latérale verrouillée

Si les portes restent verrouillées, tirer **deux fois** sur la poignée intérieure de porte pour accéder à l'occupant de chaque position d'assise.

REMARQUE : une méthode alternative d'accès au passager arrière peut être nécessaire si les serrures de porte arrière de sécurité pour enfant sont engagées.

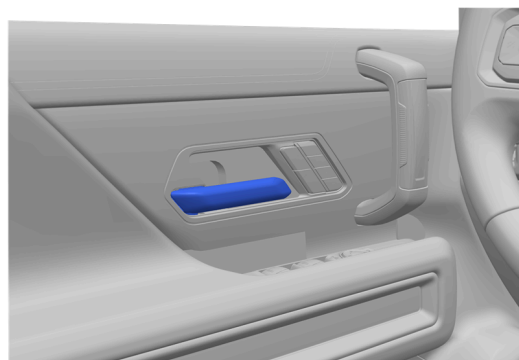

Méthode extérieure d'ouverture de la porte d'accès au compartiment arrière



Pour ouvrir ou fermer le hayon, appuyer sur le pavé tactile situé sous le feu arrière gauche.

Méthode intérieure d'ouverture de la porte d'accès au compartiment arrière

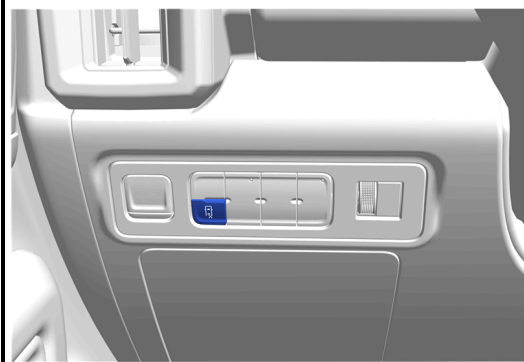

Fonctionnement de la mise en/hors fonction

Pour ouvrir le hayon, appuyer sur le bouton du tableau de bord, à gauche du volant.

Pour fermer le hayon, appuyer sur le bouton et le maintenir enfoncé jusqu'à ce que le hayon se ferme.

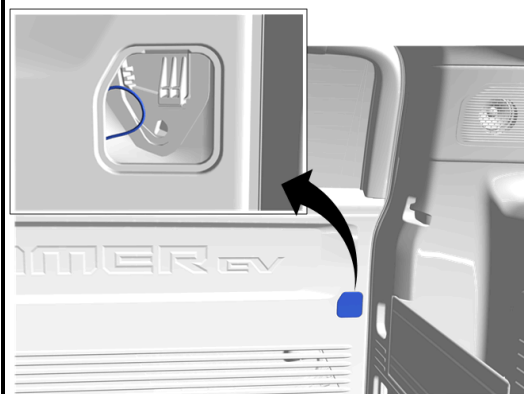

Fonctionnement manuel

Le câble de déverrouillage du hayon est situé sur le côté gauche du hayon, derrière le couvercle d'accès au câble.

Tirer fermement sur le câble de déverrouillage du hayon pour déverrouiller le hayon.

Commutateur de commande d'inclinaison et de télescopage de la colonne de direction



- Pour incliner le volant vers le haut ou vers le bas, presser la commande vers le haut ou le bas.
- Pousser la commande vers l'arrière ou vers l'avant pour rapprocher ou éloigner le volant de la position assise.

Commutateurs de commande des sièges

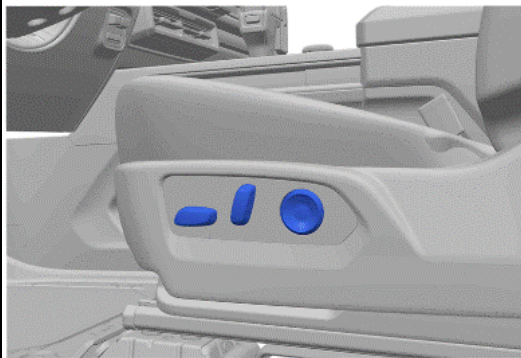

Les commutateurs de siège fonctionnent de la même manière pour le conducteur et le passager avant.

Commutateur avant

- Pour déplacer le siège vers l'avant ou l'arrière, glisser la commande vers l'avant ou vers l'arrière.
- Lever ou abaisser le siège en déplaçant la commande vers le haut ou vers le bas.

Commutateur central

Tourner le commutateur vers l'avant pour relever le dossier du siège et vers l'arrière pour l'incliner.

Systèmes de retenue des occupants

Le HUMMER EV est équipé de quatre coussins gonflables :

- Conducteur
- Siège avant passager
- (2) Coussins gonflables extérieurs aux sièges avant

Il y a des ceintures de sécurité pour cinq occupants. Le système de ceinture de sécurité avant comprend des prétensionneurs montés sur l'enrouleur de la ceinture.

Les sièges arrière comprennent des points d'ancrage pour siège d'enfant :

- Ancrages d'attache supérieurs derrière le dossier de siège
- Abaisser les ancrages à la base du dossier de siège.

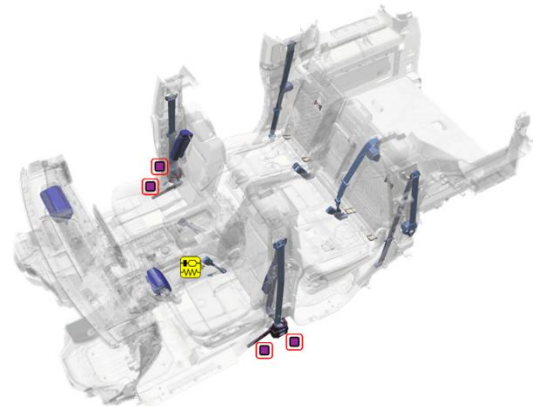

Structure en acier haute résistance

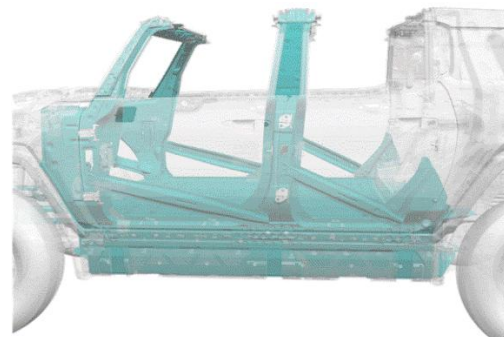
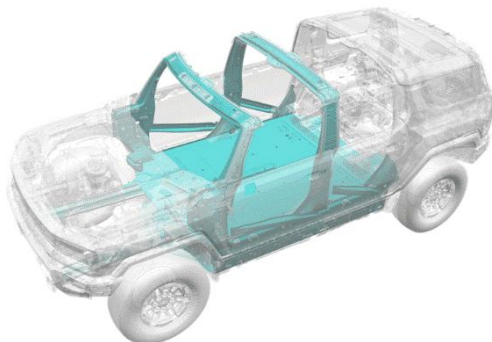







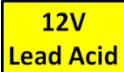

L'habitacle est protégé par de l'acier haute résistance dans les montants, les bas de caisse, les poutrelles de renfort des portes et la structure du plancher.











Comme pour tout extraction d'occupant, faire preuve de prudence. Les câbles et composants haute tension du véhicule peuvent être sous haute tension. Éviter de toucher ou de couper les câbles ou composants haute tension pendant toute opération de sauvetage.

5. Énergie stockée / liquides / gaz / solides

	Batterie basse tension au plomb-acide
	Batterie haute tension au lithium-ion
	Avertissement de haute tension, risque de choc électrique
	Les gaz émis par la batterie sont inflammables.
	Les gaz émis par le bloc-batterie sont toxiques
	Le contact avec la peau peut provoquer de l'irritation. Le contact prolongé avec un mélange d'électrolyte peut provoquer de l'irritation encore plus grave. Rincer la peau contaminée avec une grande quantité d'eau.
 	Des liquides qui fuient à l'intérieur du bloc-batterie peuvent devenir instables et présenter un risque d'incendie. Vérifier la température du bloc-batterie avec une caméra à image thermique.

6. En cas d'incendie

	Avertissement de haute tension, risque de choc électrique
	Une batterie en feu n'explose pas
	Une batterie en feu n'explose pas. Si les cellules de la batterie atteignent une température suffisamment élevée, elles libèrent de l'électrolyte. L'électrolyte de la batterie est inflammable.
	Les gaz émis par le bloc-batterie sont toxiques
	Le contact avec la peau peut provoquer de l'irritation. Le contact prolongé avec un mélange d'électrolyte peut provoquer de l'irritation encore plus grave. Rincer la peau contaminée avec une grande quantité d'eau.
	L'exposition prolongée présente un risque d'irritation des yeux, du nez et de la gorge.
	Utiliser de grosses quantités d'eau pour refroidir la batterie et éteindre l'incendie. NE PAS utiliser d'extincteur à poudre ABC car il n'éteindra pas un feu de batterie.
 	Possibilité de rallumage de la batterie.

7. En cas d'immersion

La batterie haute tension est isolée du châssis du véhicule. Si le véhicule est immergé dans l'eau, vous ne risquez pas d'être électrocuté en touchant le véhicule.

Après que le véhicule ait été sorti de l'eau, agir comme suit :

1. Laisser sécher le véhicule.
2. Effectuer la procédure de désactivation de la haute tension dans la section 3.

8. Remorquage / transport / rangement

Crochets de remorquage

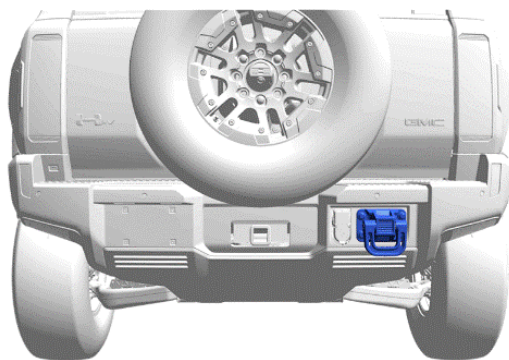

Le véhicule est équipé de deux crochets de remorquage avant et arrière utilisés pour tirer le véhicule sur une remorqueuse à plateau à partir d'une surface de route plane.

Le véhicule peut être équipé d'un crochet de remorquage arrière en option pour tirer le véhicule sur une remorqueuse à plateau à partir d'une surface de route plane.

Remorquage et transport du véhicule

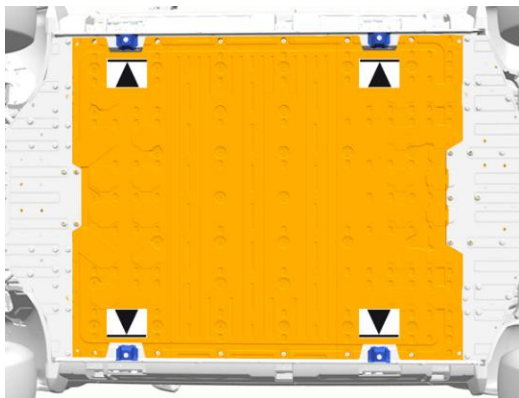

Les emplacements des points de levage ne doivent être utilisés que pour le levage du véhicule. NE PAS utiliser ces emplacements comme points de fixation pour déplacer ou arrimer le véhicule.

General Motors recommande l'utilisation d'une remorqueuse à plateau pour transporter un véhicule en panne. Un camion muni d'un lève-roues et de roues porteuses conformes peut être utilisé si une remorqueuse à plateau n'est pas disponible.



General Motors recommande l'utilisation d'une remorqueuse à plateau pour transporter un véhicule en panne.

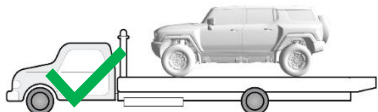

Le déplacement du véhicule avec les roues motrices au sol génère de l'énergie indésirable. Limiter le déplacement du véhicule à la distance nécessaire pour le charger sur un transporteur à plateau.



Risque de dangers persistants (reprise de feu/nouveau dégagement gazeux/etc.) si la batterie d'un véhicule endommagé est bousculée lors du dépannage, notamment au cours du processus de remorquage et de remisage.



Après une notification « Battery Damaged Detected, Safely Exit Vehicle » (Batterie endommagée détectée, sortez du véhicule de façon sécuritaire) ou qu'un cycle d'atténuation de l'emballement thermique soit terminé, il pourrait être indiqué d'attendre jusqu'à une heure avant de remorquer le véhicule chez un concessionnaire certifié pour une inspection du véhicule, même si les preuves d'un événement thermique comme la fumée peuvent ne pas être visibles, et que des odeurs inhabituelles peuvent ne pas être détectées du véhicule. Pour désactiver l'avertisseur pour remorquer le véhicule, retirer le fusible d'avertisseur.

Dépose du flexible d'avertisseur

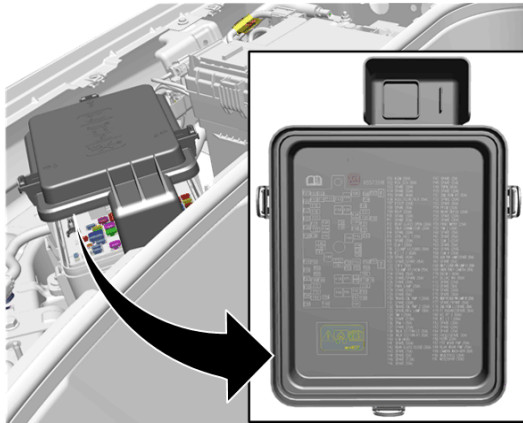

Si l'avertisseur doit être désactivé avant le transport, repérer et retirer le fusible d'avertisseur du centre électrique sous le capot.

Entreposage des véhicules après un accident

Entreposer le véhicule à l'extérieur à une distance sécuritaire (15 mètres / 50 pieds) ou séparé des objets inflammables.

Élimination

La batterie haute tension et les fluides de batterie qui fuient doivent être correctement éliminés conformément aux règlements locaux. General Motors recommande de retirer et recycler la batterie. Se reporter à recyclemybattery.com pour de plus amples renseignements sur l'entreposage, la désactivation, la dépose et l'expédition de la batterie avec une liste d'installations de recyclage disponibles.

9. Informations supplémentaires importantes

Ce véhicule est pris en charge par OnStar, selon sa disponibilité.

(2026 et par la suite) Ce véhicule n'a PAS de bouton de marche/arrêt. Le véhicule s'éteindra lorsqu'il est embrayé en position P (Stationnement), la ceinture de sécurité est déboutée et la porte est ouverte pour que la sortie du conducteur. Les symboles « Vehicle Off » (Véhicule éteint) ou « Emergency Vehicle Off » (Véhicule d'urgence éteint) s'affiche dans l'écran d'infodivertissement et peuvent être utilisés pour éteindre le véhicule. Le symbole « Emergency Vehicle Off » s'affiche uniquement quand une collision est détectée.

10. Explication des pictogrammes utilisés

	Véhicule électrique		Avertissement général		Avertissement, Électricité
	Technologie de la batterie		Points de levage		Caméra à image thermique
	Inflammable		Toxique		Corrosif
	Risque de blessures		Utiliser de l'eau		Déverrouillage du compartiment avant
	Bouton d'alimentation		Emplacement de coupe du câble		