

**INFORMATIONS POUR LES PREMIERS
ET SECONDS INTERVENANTS
GUIDE D'INTERVENTION EN CAS D'URGENCE**

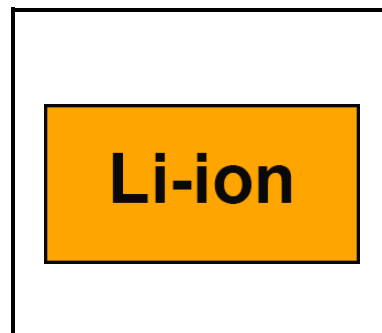

Cadillac LYRIQ
VUS / 5 portes avec hayon
Propulsion arrière*/
Transmission intégrale

** uniquement disponible aux États-Unis,
au Canada et en Israël*









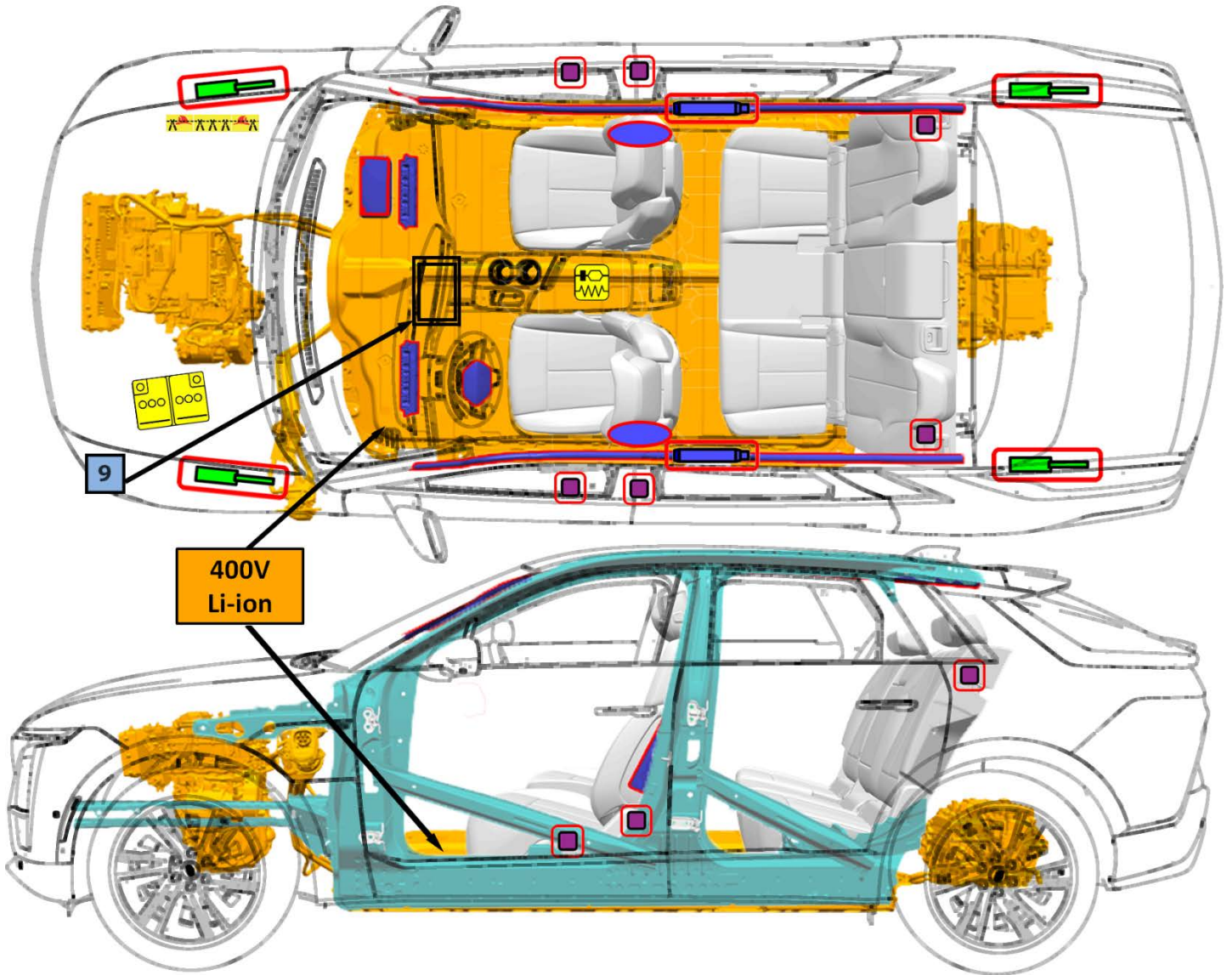



CONTENU

| | | |
|---|------|----|
| 0. Fiche de secours | Page | 3 |
| 1. Identification / reconnaissance | Page | 4 |
| 2. Immobilisation / stabilisation / levage | Page | 5 |
| 3. Désactiver les risques directs / réglementations de sécurité | Page | 6 |
| 4. Accès aux occupants | Page | 8 |
| 5. Énergie stockée / liquides / gaz / solides | Page | 10 |
| 6. En cas d'incendie | Page | 11 |
| 7. En cas d'immersion | Page | 11 |
| 8. Remorquage / transport / rangement | Page | 12 |
| 9. Informations supplémentaires importantes | Page | 13 |
| 10. Explication des pictogrammes utilisés | Page | 13 |

0. Fiche de secours



| | | | | | | | | | |
|--|-------------------------------|---|---|---|--|--|-----------------------------|---|---|
|  | Sacs gonflables |  | Gonfleur à gaz stocké |  | Prétensionneur de ceinture de sécurité |  | Unité de commande SRS |  | Vérin à gaz/ Ressort préchargé |
|  | Zone de haute résistance |  | Zone nécessitant une attention spéciale |  | Batterie basse tension |  | Bloc-batterie haute tension |  | Composant de câble d'alimentation haute tension |
|  | Emplacement de coupe du câble | | | | | | | | |

1. Identification / reconnaissance



Informez le Centre et tous les intervenants qu'un véhicule électrique est impliqué.



L'absence de bruit du moteur ne signifie pas que le véhicule est éteint : le véhicule est capable de se déplacer jusqu'à ce qu'il soit complètement hors tension. Porter toujours l'équipement de protection personnelle approprié.

Emblèmes et badges



La crête Cadillac apparaît sur le capot, sur les ailes et sur le hayon arrière.



L'emblème LYRIQ se trouve sur le côté gauche du hayon.



Informations sur les batteries haute tension



La batterie est un bloc Li-ion haute tension (classe B), qui est monté sous le véhicule et constitue une partie structurelle du plancher.



Étiquette d'avertissement de la batterie

2023-2024



2025 et par la suite



2. Immobilisation / stabilisation / levage



IMMOBILISER LE VÉHICULE

- Bloquer les roues.
- Suivre les procédures pour les véhicules conventionnels.

Frein électrique de stationnement (EPB)

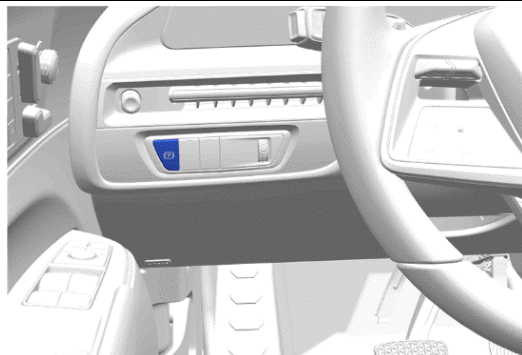

Application du frein de stationnement électrique

Presser momentanément l'interrupteur EPB. Le témoin rouge d'état du frein de stationnement clignote et reste allumé une fois que l'EPB est complètement appliqué.

Desserrement du frein de stationnement électrique

1. Mettre le contact.
2. Maintenir enfoncée la pédale de frein en :
3. Presser momentanément l'interrupteur EPB.

L'EPB est relâché lorsque le témoin rouge d'état du frein de stationnement est éteint.

Levier de changement de vitesse de l'unité d'entraînement électrique

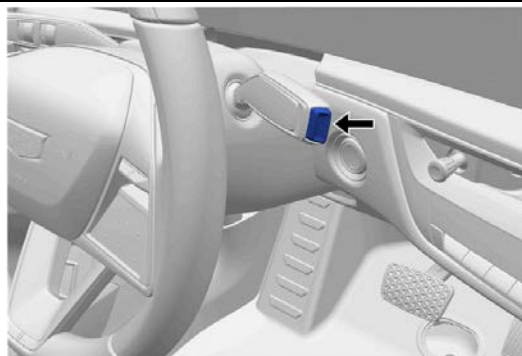

Passage à la position de stationnement (P)

Appuyer sur le bouton situé à l'extrémité du levier de vitesses pour passer en position P (stationnement).

Bouton de marche/arrêt (2023-2025)

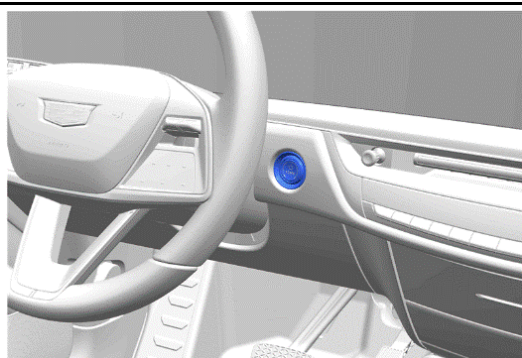

Pour couper le contact, appuyer sur le bouton situé en haut du levier de vitesses pour passer en P (stationnement) et appuyer sur le bouton POWER (mise sous/hors tension).

Ou appuyer sur le bouton POWER et le maintenir enfoncé. L'unité d'entraînement électrique passe à P (stationnement) puis s'arrête automatiquement.



Démarrage mains libres (2026 et par la suite)

Ce véhicule n'a PAS de bouton de mise en marche. Le véhicule s'éteint lorsqu'il est embrayé en position de stationnement (P), que la ceinture de sécurité est déboutée et que la porte est ouverte pour que le conducteur sorte.

Un symbole « Vehicle Off » (Véhicule éteint) s'affiche dans l'écran d'infodivertissement et peut être utilisé pour éteindre le véhicule. Si une collision est détectée, un écran supplémentaire d'arrêt du véhicule d'urgence s'affiche et on peut le toucher pour éteindre le véhicule. Se reporter à la section 3 pour des détails supplémentaires.



Points de levage

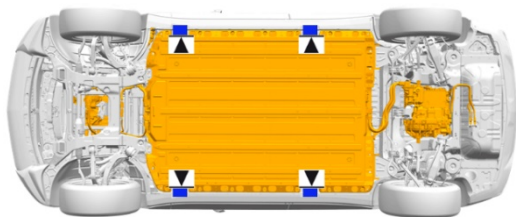

Des emplacements sur la carrosserie du véhicule, sont à utiliser comme points de levage primaires.

Ne PAS soulever le véhicule à partir d'un emplacement de batterie haute tension.

3. Désactiver les risques directs / réglementations de sécurité

Alerte et atténuation de l'emballement thermique



Le véhicule est équipé d'un système de gestion de la batterie 12 V avec détection interne des défauts, y compris une alerte et atténuation de l'emballement thermique pour la batterie haute tension.

Pour garder l'alerte et atténuation de l'emballement thermique disponible, NE PAS désactiver la batterie 12 V.

Les systèmes de sécurité automatiques sont activés lorsque la puissance basse tension est disponible.

Une alimentation 12 V est requise pour que le système de gestion de batterie haute tension fonctionne. Le système est conçu pour détecter des défaillances internes et, au besoin, activer l'atténuation de l'emballement thermique. Une notification « Battery Danger Detected, Safely Exit Vehicle » (Danger lié à la batterie détecté, sortez du véhicule de façon sécuritaire) peut s'afficher sur le tableau de bord avec des renseignements supplémentaires, une tentative d'appel OnStar peut être effectuée et l'avertisseur, le carillon et les feux de détresse peuvent s'activer. Les conseillers OnStar sont formés pour contacter les premiers répondants.

NE PAS désactiver la batterie 12 V pour désactiver l'avertisseur.

Bouton de marche/arrêt (2023-2025)

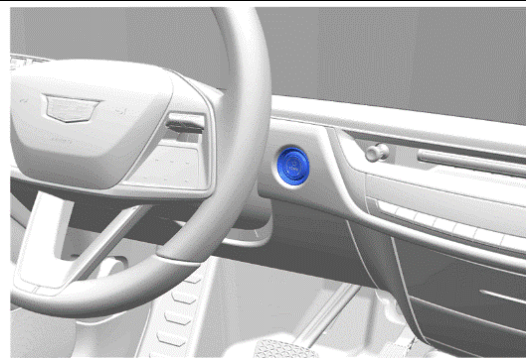

Si le véhicule est déjà en stationnement, appuyer sur le bouton POWER pour désactiver la propulsion du véhicule.

Ou appuyer sur le bouton POWER et le maintenir enfoncé. L'unité d'entraînement électrique passe à P (stationnement) puis s'arrête automatiquement.



Le système haute tension peut rester sous tension même le contact est coupé.



Démarrage mains libres (2026 et par la suite)

Mise hors tension

Lorsque le cycle de conduite a été terminé et que le véhicule est embrayé en position de stationnement (P), le véhicule s'éteindra une fois que la ceinture de sécurité est déboutée et la porte est ouverte pour que le conducteur puisse sortir.

Le véhicule peut également être éteint en appuyant sur le symbole « Vehicle Off » (Éteindre le véhicule) sur l'écran d'infodivertissement.

Si le véhicule n'a pas été mis hors de la position P (stationnement), il ne s'éteindra pas en fonction de la détection de sortie du conducteur et devra être éteint en appuyant sur le symbole « Vehicle Off » (Éteindre le véhicule) ou en attendant le délai d'extinction automatique.

Si une collision est détectée, une icône supplémentaire d'arrêt du véhicule d'urgence apparaît sur l'affichage et peut être enfoncée pour éteindre le véhicule.



Le système haute tension peut rester sous tension même le contact est coupé.



Poignée de déverrouillage de capot

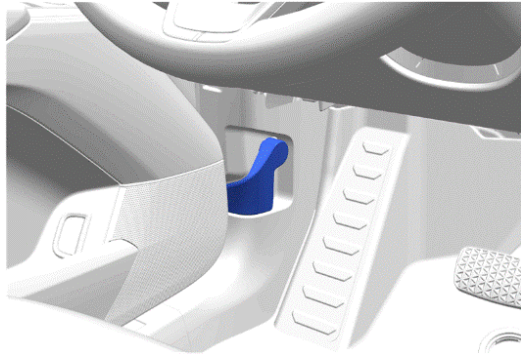

1. Tirer la poignée de déverrouillage du capot du côté inférieur gauche du tableau de bord.
2. Relâcher la poignée, puis la tirer à nouveau pour ouvrir complètement le capot.
3. Aller à l'avant du véhicule et soulever le capot ouvert.



Accès à la boucle pour les premiers répondants.

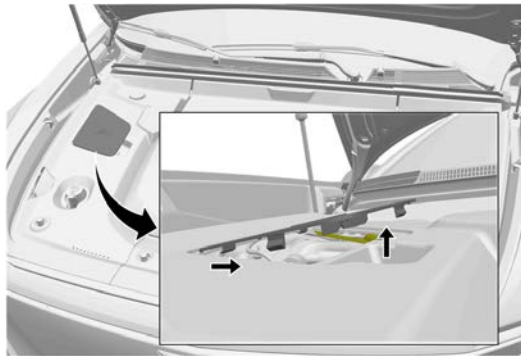

Retirer le couvercle d'accès de la boucle pour les premiers répondants :

1. Soulever le bord interne du couvercle pour dégager les pattes.
2. Faire tourner le couvercle vers le haut et vers l'intérieur pour dégager les pattes externes.

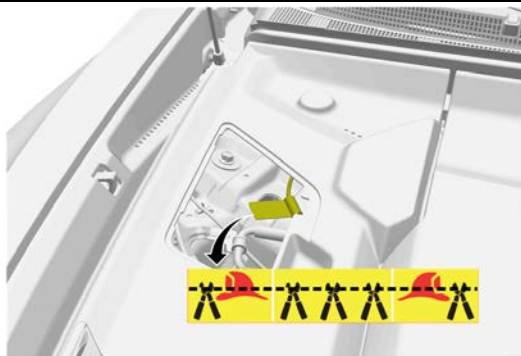

Boucle pour les premiers répondants.

Couper la boucle pour les premiers répondants à deux endroits, des deux côtés du ruban jaune, puis retirer la section de câble coupée du véhicule. S'assurer que les coupes sont nettes et qu'il n'y a pas de risque que des fils lâches se touchent.

Cette coupure désactivera la haute tension.

Les coussins gonflables peuvent être désactivés en retirant le câble négatif de la batterie 12 V. Ceci est destiné à désactiver l'alerte et l'atténuation de l'emballement thermique. Envisager toute manipulation des dispositifs électriques du véhicule (volant, sièges électriques, glaces, etc.) avant de désactiver la batterie 12 V.

NE COUPER AUCUN CÂBLE HAUTE TENSION DE COULEUR ORANGE.



Après avoir désactivé la boucle de coupure pour les premiers répondants, attendre au moins 1 minute pour permettre à l'énergie haute tension de se décharger.

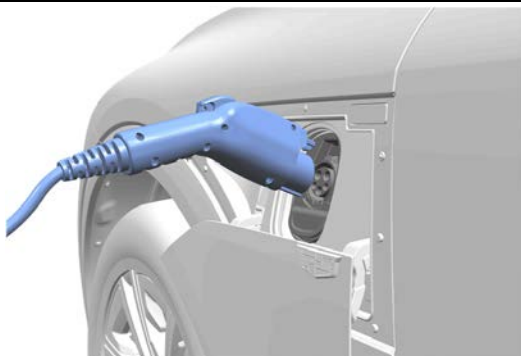

VÉHICULE À UNE STATION DE CHARGE :

Si possible, terminer la charge en retirant la poignée de charge du véhicule. Si elle est activée, l'alarme antivol du véhicule peut se déclencher.

La poignée de charge commune est illustrée; la poignée de charge rapide CC est légèrement plus grande et peut nécessiter un effort supplémentaire pour être déconnectée. Le chargeur / entrée de charge réel peut changer selon l'année de modèle et la région.

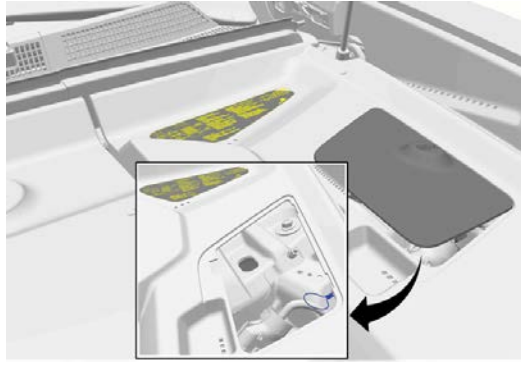

VÉHICULE À UNE STATION DE CHARGE :

Si la poignée de charge ne se débloque pas, une boucle de déblocage manuel se trouve dans le compartiment sous le capot, à proximité de l'étiquette d'information de premier intervenant, sous un panneau d'accès.

4. Accès aux occupants

Se reporter à la *Fiche de secours* du véhicule pour des illustrations supplémentaires qui montrent l'emplacement des composants structurels à haute résistance, des composants à haute tension et des composants de sécurité.

Vitrage du véhicule



Le pare-brise, le toit ouvrant et les glaces de porte avant se composent de verre feuilleté



Les glaces de porte arrière, de custode arrière et la lunette arrière se composent de verre trempé

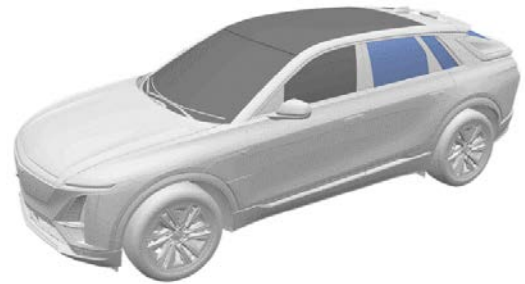

Ouvrir une porte depuis l'extérieur (2024 et par la suite)

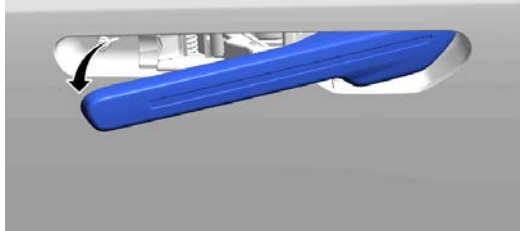

Les poignées sont électriques et ne peuvent pas être utilisées pour ouvrir le véhicule sauf dans les situations suivantes:

- Le véhicule détecte une clé à distance en approche
- Les portes sont déverrouillées
- Lorsque le contact de déploiement est enfoncé et que les portes sont déverrouillées
- Lorsqu'une porte est ouverte ou fermée.

Les poignées électriques vont rester tournées vers l'extérieur pendant un bref moment, sauf si le véhicule est verrouillé ou commence à se déplacer. Le minuteur est réinitialisé si l'une des conditions répertoriées ci-dessus est réunie.

Ouverture d'une porte verrouillée depuis l'intérieur

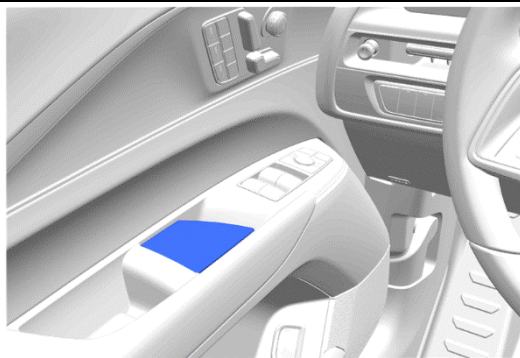

Si les portes restent verrouillées, tirer **deux fois** sur la poignée intérieure de porte pour accéder à l'occupant de chaque position d'assise.

REMARQUE : une méthode alternative d'accès au passager arrière peut être nécessaire si les serrures de porte arrière de sécurité pour enfant sont engagées.

Commande manuelle d'inclinaison et de télescope de colonne de direction

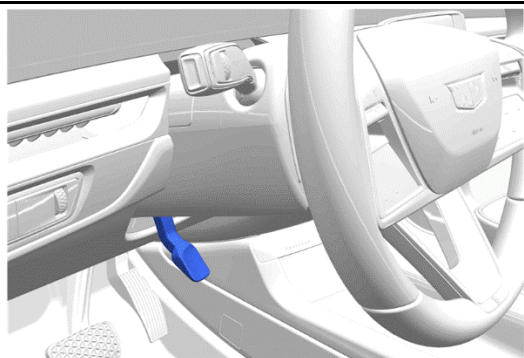

1. Faire tourner le levier vers le bas pour déverrouiller la colonne de direction.
2. La colonne de direction peut être déplacée vers le haut/vers le bas ou vers l'intérieur/vers l'extérieur.
3. Faire tourner le levier vers le haut pour bloquer la colonne de direction en place.

Commutateur de commande électrique d'inclinaison et de télescope de colonne de direction

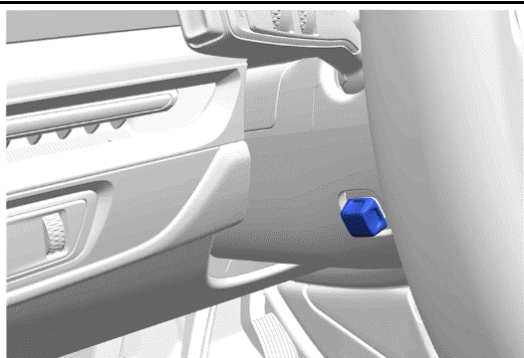

- Pour incliner le volant vers le haut ou vers le bas, presser la commande vers le haut ou le bas.
- Pousser la commande vers l'arrière ou vers l'avant pour rapprocher ou éloigner le volant de la position assise.

Commutateurs de commande des sièges



Les commutateurs de siège fonctionnent de la même manière pour le conducteur et le passager avant.

Commutateur supérieur

Tourner le commutateur vers l'avant pour relever le dossier du siège et vers l'arrière pour l'incliner.

Commutateur inférieur

- Pour déplacer le siège vers l'avant ou l'arrière, glisser la commande vers l'avant ou vers l'arrière.
- Lever ou abaisser le siège en déplaçant la commande vers le haut ou vers le bas.

Systèmes de retenue des occupants

Le LYRIQ est équipé de huit sacs gonflables :

- Conducteur (volant)
- Siège passager avant (tableau de bord)
- (2) Sacs gonflables de rembourrage de genoux avant
- (2) Coussins gonflables extérieurs aux sièges avant
- (2) Coussins gonflables de longeron de toit

Il y a des ceintures de sécurité pour cinq occupants.

Le système de ceinture de sécurité avant comprend deux prétensionneurs de chaque côté. L'un est monté sur l'enrouleur de ceinture de sécurité et l'autre sur l'ancrage de ceinture de sécurité, à la base du siège. Les enrouleurs des ceintures de sécurité arrière externes comportent également des prétensionneurs.

Le siège arrière comprend des points d'ancrage pour siège d'enfant :

- Ancrages d'attache supérieurs derrière le dossier de siège.
- Abaisser les ancrages à la base du dossier de siège.

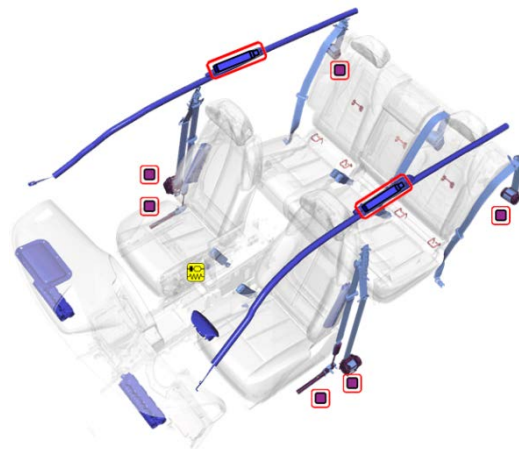

Structure en acier haute résistance

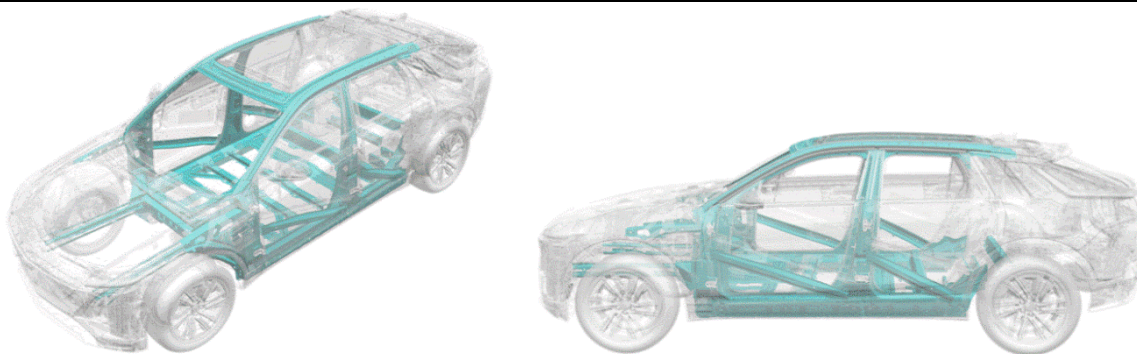

L'habitacle est protégé par de l'acier haute résistance dans les montants, les bas de caisse, les poutrelles de renfort des portes et la structure du plancher.



Comme pour tout extraction d'occupant, faire preuve de prudence. Les câbles et composants haute tension du véhicule peuvent être sous haute tension. Éviter de toucher ou de couper les câbles ou composants haute tension pendant toute opération de sauvetage.









5. Énergie stockée / liquides / gaz / solides

| | |
|--------------------------|--|
| 12V Lead Acid | Batterie basse tension au plomb-acide |
| 400V Li-ion | Batterie haute tension au lithium-ion |
| | Avertissement de haute tension, risque de choc électrique |
| | Les gaz émis par la batterie sont inflammables. |
| | Les gaz émis par le bloc-batterie sont toxiques |
| | Le contact avec la peau peut provoquer de l'irritation. Le contact prolongé avec un mélange d'électrolyte peut provoquer de l'irritation encore plus grave. Rincer la peau contaminée avec une grande quantité d'eau. |



Des liquides qui fuient à l'intérieur du bloc-batterie peuvent devenir instables et présenter un risque d'incendie. Vérifier la température du bloc-batterie avec une caméra à image thermique.

6. En cas d'incendie

| | |
|---|---|
|  | Avertissement de haute tension, risque de choc électrique |
|  | Une batterie en feu n'explose pas |
|  | Une batterie en feu n'explose pas. Si les cellules de la batterie atteignent une température suffisamment élevée, elles libèrent de l'électrolyte. L'électrolyte de la batterie est inflammable. |
|  | Les gaz émis par le bloc-batterie sont toxiques |
|  | Le contact avec la peau peut provoquer de l'irritation. Le contact prolongé avec un mélange d'électrolyte peut provoquer de l'irritation encore plus grave. Rincer la peau contaminée avec une grande quantité d'eau. |
|  | L'exposition prolongée présente un risque d'irritation des yeux, du nez et de la gorge. |
|  | Porter toujours un appareil respiratoire autonome (ARA). Utiliser de grosses quantités d'eau pour refroidir la batterie et éteindre l'incendie. NE PAS utiliser d'extincteur à poudre ABC car il n'éteindra pas un feu de batterie. |
|   | Possibilité de rallumage de la batterie. |

7. En cas d'immersion

La batterie haute tension est isolée du châssis du véhicule. Si le véhicule est immergé dans l'eau, il n'y a pas de risque d'électrocution quand on touche au véhicule.

Après que le véhicule ait été sorti de l'eau, agir comme suit :

1. Laisser sécher le véhicule.
2. Effectuer la procédure de désactivation de la haute tension dans la section 3.

8. Remorquage / transport / rangement

Crochets de remorquage

Ouvrir avec soin le couvercle dans le carénage en utilisant la petite encoche qui cache le connecteur d'œil de dépannage.

- Les véhicules des marchés des États-Unis, du Canada et du Mexique ne comportent PAS d'œillet de remorquage arrière.

Poser l'œil de dépannage dans le connecteur et le tourner jusqu'à ce qu'il soit complètement serré. Lorsque l'œil de dépannage est retiré, réinstaller le couvercle avec l'encoche dans la position d'origine.

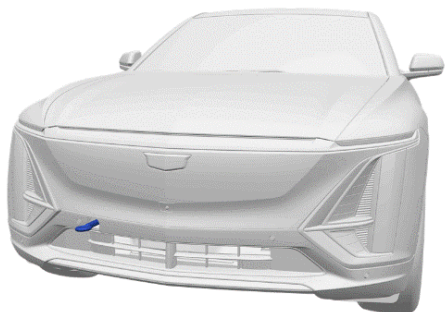

Remorquage et transport du véhicule

General Motors recommande l'utilisation d'une dépanneuse à plateau ou de roues porteuses pour transporter un véhicule en panne.



Le déplacement du véhicule avec les roues motrices au sol génère de l'énergie indésirable. Limiter le mouvement du véhicule à la distance nécessaire pour préparer le véhicule au remorquage.



Risque de dangers persistants (reprise de feu/nouveau dégagement gazeux/etc.) si la batterie d'un véhicule endommagé est bousculée lors du dépannage, notamment au cours du processus de remorquage et de remisage.



Après une notification « Battery Damaged Detected, Safely Exit Vehicle » (Batterie endommagée détectée, sortez du véhicule de façon sécuritaire) ou qu'un cycle d'atténuation de l'emballement thermique soit terminé, il pourrait être indiqué d'attendre jusqu'à une heure avant de remorquer le véhicule chez un concessionnaire certifié pour une inspection du véhicule, même si les preuves d'un événement thermique comme la fumée peuvent ne pas être visibles, et que des odeurs inhabituelles peuvent ne pas être détectées du véhicule. Pour désactiver l'avertisseur pour remorquer le véhicule, retirer le fusible d'avertisseur.

Dépose du flexible d'avertisseur

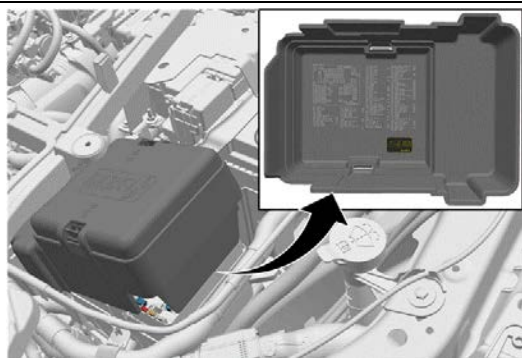

Si l'avertisseur doit être désactivé avant le transport, repérer et retirer le fusible d'avertisseur du centre électrique sous le capot.

Entreposage des véhicules après un accident

Entreposer le véhicule à l'extérieur à une distance sécuritaire (15 mètres / 50 pieds) ou séparé des objets inflammables.

Élimination















La batterie haute tension et les fluides de batterie qui fuient doivent être correctement éliminés conformément aux règlements locaux. General Motors recommande de retirer et recycler la batterie. Se reporter à recyclemybattery.com pour de plus amples renseignements sur l'entreposage, la désactivation, la dépose et l'expédition de la batterie avec une liste d'installations de recyclage disponibles.

9. Informations supplémentaires importantes

Ce véhicule est pris en charge par OnStar, selon sa disponibilité.

(2026 et par la suite) Ce véhicule n'a PAS de bouton de marche/arrêt. Le véhicule s'éteindra lorsqu'il est embrayé en position P (Stationnement), la ceinture de sécurité est déboutée et la porte est ouverte pour que la sortie du conducteur. Les symboles « Vehicle Off » (Véhicule éteint) ou « Emergency Vehicle Off » (Véhicule d'urgence éteint) s'affiche dans l'écran d'infodivertissement et peuvent être utilisés pour éteindre le véhicule. Le symbole « Emergency Vehicle Off » s'affiche uniquement quand une collision est détectée.

10. Explication des pictogrammes utilisés

| | | | | | |
|---|----------------------------|---|-------------------------------|---|--------------------------------------|
|  | Véhicule électrique |  | Avertissement général |  | Avertissement, Électricité |
|  | Technologie de la batterie |  | Points de levage |  | Caméra à image thermique |
|  | Inflammable |  | Toxique |  | Corrosif |
|  | Risque de blessures |  | Utiliser de l'eau |  | Déverrouillage du compartiment avant |
|  | Bouton d'alimentation |  | Emplacement de coupe du câble | | |